

GOLFTRONIC

MANUAL DE INSTRUCCIONES MODELO G3



Por favor lea con atención todas las instrucciones antes de empezar a usar el carro.

CONTENIDO DE LA CAJA

- 1 Carro eléctrico
- 2 Ruedas traseras
- 1 Pack de batería (batería, bolso, cables)
- 1 Cargador
- 1 Set de herramientas

GLOSARIO

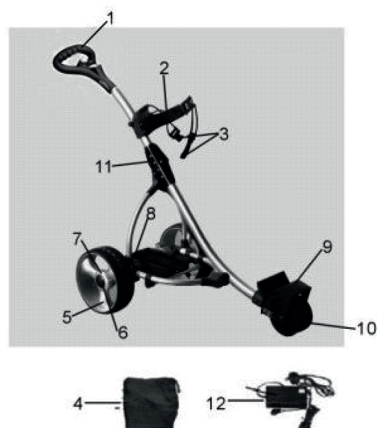

- 1. Mango
- 2. Soporte superior
- 3. Cinturón de soporte superior
- 4. Batería
- 5. Rueda trasera
- 6. Tapa rueda
- 7. Goma de la rueda
- 8. Soporte para la batería
- 9. Soporte inferior

- 10. Rueda delantera
- 11. Pieza para plegarlo
- 12. Cargador

INSTRUCCIONES DE ARMADO

Desempaquetar cuidadosamente todos los elementos de la caja y revisar el inventario.

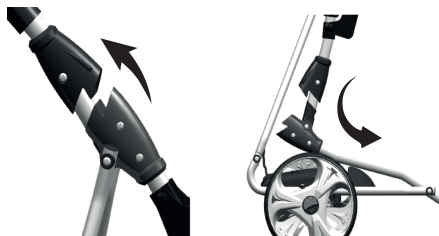

Fije las ruedas a los ejes apretando el botón de bloqueo en el exterior de la rueda, e inserte la extensión del eje en la rueda.

Asegúrese de mantener apretado el botón de bloqueo del exterior de la rueda en todo el proceso, con el fin de habilitar las extensiones del eje, incluyendo los dos pines, para insertar hasta el fondo de la rueda.

Si no se bloquea, la rueda no se conectará con el embriague y el carro no se moverá.

Pruebe el bloqueo, tratando de tirar la rueda hacia afuera.

Para desmontar las ruedas, repita lo mismo en sentido contrario.

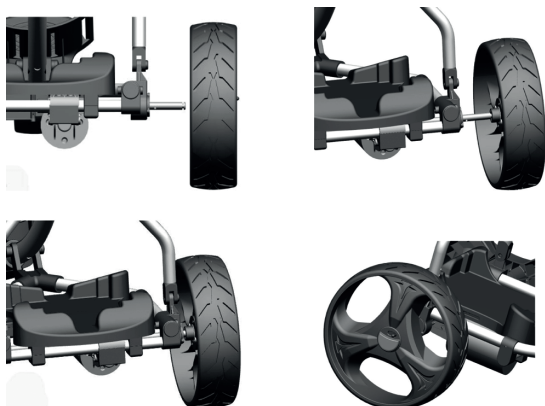

Inserte la batería en la bandeja y sujete firmemente por alrededor con el velcro. Inserte el enchufe de la batería a la corriente.

MANDO DE CONTROL



1. FUNCION DISTANCIA

Cuando se presiona una vez, el digitalizador mostrará la letra A; el carro se trasladará 10 mts. y se detendrá.

Cuando se presiona dos veces, el digitalizador mostrará la letra B; el carro se trasladará 20 mts. y se detendrá.

Cuando se presiona tres veces, el digitalizador mostrará la letra C; el carro se trasladará 30 mts. y se detendrá.

2. FUNCION DE CRUCERO Y FRENO

a) Botón ON/OFF: Controla la fuente de alimentación del carro. Presione 2 segundos para que el carro se prenda o se apague.

b) Botón GO/STOP: Presione una vez y el carro se moverá, presione otra vez y el carro se detendrá.

3. CONTROLADOR DE VELOCIDAD

El desplazamiento del botón de velocidad, le permite elegir su velocidad adecuada, la cual se mostrará en la pantalla.

La velocidad máxima es de 8 Km/H.

4. PUERTO USB BAJO EL MANGO



INSTRUCCIONES DE USO

1. USO DEL CARRO

Para encender el carro, presione el botón ON/OFF. La luz de la batería debe prenderse. Cuando aparezca la velocidad, mueva con el dedo índice el controlador de velocidad y el carro comenzará a moverse. Ajuste a la velocidad deseada. Para detener o bajar la velocidad, mueva en sentido contrario el controlador de velocidad o presione el botón ON/OFF.

2. USO Y CUIDADO DE LA BATERIA

POR FAVOR HACER CASO A LAS PRECAUCIONES DEL USO Y CARGADOR DE LA BATERIA

- a) No cargue la batería en un recipiente hermético o en posición boca abajo. Se recomienda cargar la batería en un lugar con buena ventilación.
- b) No cargue la batería cerca de un calentador o con exposición directa al sol.

- c) Para prolongar la vida útil de la batería, evite que se descargue completamente. Cárguela después de cada uso. Cuando el carro no será utilizado por un largo tiempo, se recomienda que la batería se cargue una vez al mes.
- d) Los bornes rojos son positivos y los negros negativos. En caso de reemplazar la batería por otra, conectar correctamente los bornes, de lo contrario, su carro podría sufrir severas consecuencias.
- e) No acerque la batería al fuego, esto provoca explosión.
- f) No toque los bornes eléctricos de la batería, es un peligro para la seguridad.

3. COMO CARGAR LA BATERIA

Conecte la batería al cargador y enchúfelo a una red eléctrica. Cargue la batería después de cada ronda de golf. La batería está completamente cargada cuando cambia el color. Cargar la batería demora entre 5 a 12 horas. Una vez cargada completamente, no es necesaria dejarla enchufada en el cargador. Cuando la batería esté cargada completamente, el cargador cambiará la luz de color rojo por luz de color verde.

MANTENIMIENTO

SEGUIR ESTOS PASOS, ASEGURAN UNA VIDA PROLONGADA Y CONFIABLE DE SU CARRO.

1. El carro fue diseñado para que el jugador se concentre en su juego, mientras el carro reemplaza a quien lleva los palos de golf. Para mantener su impecable su carro, recomendamos que después de cada uso, se limpie con un paño húmedo o una toalla de papel.
2. No use sistemas de lavado de chorro a presión, se debe evitar que quede humedad en el sistema electrónico, motor y caja de cambio del carro.
3. Desmonte las ruedas de vez en cuando y retire los residuos. Puede aplicar algunos lubricantes, como por ejemplo WD-40 para mantener las ruedas libres.

4. Utilizar el carro por un año, una vez a la semana aprox. 4 o 5 horas, equivale a 4 años de uso de una cortadora de pasto, por lo tanto inspeccione el carro al menos una vez al año, y si nota algún desgaste, contáctese con el servicio técnico. De igual manera, puede mantener siempre su carro inspeccionado y ajustado por nuestro servicio técnico, para empezar en óptimas condiciones una nueva temporada.

5. Desconectar siempre la batería cuando guarde el carro. Si no tiene pensado jugar golf en al menos un mes, guarde la batería en un lugar cálido y seco (no en un piso de concreto).

TODAS ESTAS RECOMENDACIONES, AYUDARÁ A QUE SU CARRO SE MANTENGA EN OPTIMAS CONDICIONES Y QUE SEA UN PERFECTO PARTNER EN SU JUEGO.

GUIA PARA SOLUCIONAR PROBLEMAS

PROBLEMA

SOLUCION

El carro no tiene poder

- Revise el fusible en la caja de la batería
- Revise todas las conecciones de los cables
- Revise la carga de la batería
- Revise si las ruedas y embriagues están en orden

El motor funciona pero las ruedas no giran

- Revise si las ruedas están bien conectadas al eje
- Revise si las ruedas derecha e izquierda están en correcta posición

La batería pierde poder

- Revise la conexión de los cables
- Revise si el fusible es 30^a
- Revise las funciones del cargador

El carro se mueve solo a la derecha o izquierda

- Revise si las ruedas están enganchadas al eje y ajustadas sobre el embriague
- Revise si el pasador del embriague es visible en ambos lados del eje
- Revise si el embriague gira libremente sólo en una dirección

Problemas para colocar las ruedas

- Quite la tapa exterior y saque los residuos

CONTROL REMOTO



El control remoto funciona de la siguiente manera: Las flechas hacia adelante y atrás, aumentan y disminuyen la velocidad respectivamente al pulsar el botón. Las flechas derecha e izquierda se ocupan para doblar.

El botón Stop es para detener el carro.

El botón Time, es la función tiempo: pulsar una vez, avanza 10 mts., dos veces, avanza 20 mts., tres veces, avanza 30 mts.

La luz led en la parte superior, indica si es que está prendido.

El botón en la parte lateral del control sirve para encenderlo.

SERCICIO TECNICO GOLFTRONIC

servicio@golftronic.cl / www.golftronic.cl